

MANUAL DE UTILIZARE



Casa de Marcat Portabila PARTNER 200

Romania
Revizia:01.06
2015

NOTA:

Toate informatiile incluse in acest manual sunt proprietatea PARTNER CORPORATION.
Orice reproducere, publicare sau folosire a acestui material fara acordul scris al firmei PARTNER CORPORATION este strict interzisa.

Copyright © 2014, PARTNER CORPORATION

**PARTNER CORPORATION SRL Bucuresti , Romania , Str. Mures nr.63 , Sector 1 Tel/fax :
021-2240995 Tel/fax : 021-2241474**

www.partner.com.ro

Stimati Clienti,

Va multumim pentru alegerea facuta si va asiguram ca produsul pe care tocmai l-ati achizitionat respecta cele mai exigente standarde de calitate in domeniu.

Acest manual conține descrierea aparatului de marcat electronic fiscal **Partner-200**, funcțiile și parametrii sai, condițiile de siguranța, descrierea instalării, programarea și service-ul.

Partner-200 este un aparat de marcat electronic fiscal portabil alimentat cu o baterie interna reîncarcabila. Bateria poate fi reîncarcata cu ajutorul adaptorului AC/DC ce este livrat odata cu casa.

Setul de operații este în concordanța cu normele de raportare financiara referitoare la magazine, supermarketuri, restaurante și cafenele, autobuze, taxiuri, furnizorii POS și de servicii.

S.C. Partner Corporation S.R.L.-unic importator si distribuitor autorizat in Romania al intregii familii de produse PARTNER doreste sa va informeze asupra restrictiilor impuse de producator in utilizarea si arhivarea hartiei termice astfel incat lizibilitatea datelor imprimate sa se mentina minim 5 ani.

In acest sens va rugam sa tineti cont de urmatoarele :

Hartia utilizata in casele de marcat fiscale model Partner trebuie sa indeplineasca obligatoriu urmatoarele caracteristici:

Tip hartie : termica

Greutate : 55gr/m²

Grosime : 59 microni

Opacitate : 87%

Lungime : ≤ 20 m

Latime rola : 57 mm

Diametru tub interior :12mm

Garantarea lizibilitatii datelor imprimate este de minimum 5 ani dar numai in urmatoarele conditii restrictive de depozitare:

-Temperatura constanta 18-24 grade Celsius

-Umiditatea RH=50

-Fara expunere indelungata la soare,lumina directa sau surse de caldura

-Fara expunere la actiunea vaporilor sau a solventilor chimici

Este interzisa arhivarea rolor jurnal,rapoartelor fiscale sau a bonurilor emise de casa de marcat in pungi din polietilena (PVC) sau derivate ale acesteia!

Anumiti factori de mediu pot limita durabilitatea imprimarii:

-expunerea la temperaturi de peste 40° C pentru perioade prelungite

-pastrarea intr-un mediu umed pentru perioade prelungite

-contactul cu ulei, grasimi, alcool, combustibili, vapori, etc.

-contactul cu mase plastice (ex.: foliile PVC)

-contactul cu alte substante chimice agresive

-Combinarea mai multor influente negative va afecta amplificat lizibilitatea imaginii.

Utilizarea unui alt tip de hartie sau cu alte caracteristici decat cele de mai sus atrage automat anularea garantiei aparatului fiscal si raspunderea utilizatorului pentru nerespectarea ordonantei de urgenta nr.94/31.08.2004

Cuprins

1. Prezentare Generala.....	5
1.1 Date tehnice	5
1.2 Parti componente	6
1.3 Imprimanta termica	6
1.4 Pornirea/Oprirea casei de marcat	7
1.5 Meniul	7
1.6 Conectivitate	8
1.7 Conectarea la PC.....	9
1.8 Tastatura	10
2. Lucrul cu casa de marcat - Programari generale	11
2.1 Managementul Operatorilor	11
2.1.1 Autentificare Operator	11
2.2 Setari Parametrii.....	12
2.2.1 Programare valori Reducere/Majorare	12
2.2.2 Programare Parola acces MENIU	14
2.2.3 Mesaj sfarsit de bon	14
2.2.4 Mesaj Publicitar pe Ecran	14
2.2.5 Contrastul tiparii	15
2.2.6 Linii libere intre bonuri.....	15
2.2.7 Setari port RS232.....	15
2.2.8 Setari parametrii sistem.....	16
2.2.9 Tiparire parametrii sistem.....	16
2.2.10 Programare antet	17
2.2.11 Programare limita suma maxima SubTotal / bon	17
2.2.12 Cotele TVA	17
2.2.13 Corectare Data si Ora	17
2.2.14 Tipareste modificari antet	18
2.2.15 Tipareste reseturi RAM	18
2.2.16 Tipareste modificari TVA	18
2.2.17 Info	18
2.2.18 Oprirea casei de marcat.....	18
2.3 Gestionare Articole si Departamente	18
2.3.1 Programare Articole - PLU	18
2.3.2 Programare Departamente	19
3.1 Autentificare operator	20
3.2 Vanzari pe articole.....	20
3.3 Vanzari pe departamente	20
3.4 Vanzari multiple pe articole	20
3.5 Vanzari multiple pe departamente	21
3.6 Vanzari combinate pe articole si departamente	21
4. Utilizarea tastaturii.....	22
5. Rapoarte	25
5.1 Managementul Rapoartelor	25
5.1.1 Rapoarte de tip X	25
5.1.2 Rapoarte de tip Z	25
5.1.3 Rapoarte Fiscale.....	26
6. Intretinere si Service	26

1. Prezentare Generala

Va rugam sa studiați cu atenție acest manual înainte de a folosi aparatul de marcat.

1.1 Date tehnice

Dimensiuni	207*97*69 mm (L*W*H)
Greutate	Aprox. 0,53kg
Sistem de tiparire	1X Imprimanta Termica (Easy Loading Design)
Viteza de tiparire	70 mm/s
Rola hartie	57mm latime, 50mm diametru
Jurnal Electleic	Intern nand flash 2GB
Afisaj Operator	LCD, 2 randuri, (back light)
Afisaj Client	LCD, 2 randuri, (back light)
Tastatura	30 taste
Sursa alimentare	Comutatie, AC 220V / DC 12V, 1,5A
Conectivitate I/O	1X port sertar RJ11 (12-24 Volti, 1A max.)
	1X port RS232 (scanner, printer extern, etc)
	1X port USB-Mini (conectare la PC)
Bateria interna	Lithium 8,4V,1500mA
Placa de Baza	CPU-32bit
	Memorie Program Flash-512KB
	Memorie Date Nandflash-16MB
	Memorie RAM-64KB
Memoria Fiscala	1Mbit
Articole	Max 3000
Departamente	10
Programe PC	- PC Manager - pentru programarea casei de marcat - Driver imprimanta fiscala
Temperatura de utilizare	-10 ... +45°C
Temperature de stocare	-15 ... +50°C
Accesorii	Manual de utilizare-A5
	Cablu de date PC (optional)
	CD driver, programe, documentatie (optional)
	Pachetele software, drivere si documentatii pot fi descarcate de pe site-ul nostru www.partner.com.ro

1.2 Parti componente



1.3 Imprimanta termica

Instalarea rolei de hartie

- 1) Deschideti capacul imprimantei



- 2) Asezati rola de hartie conform desenului de mai jos.

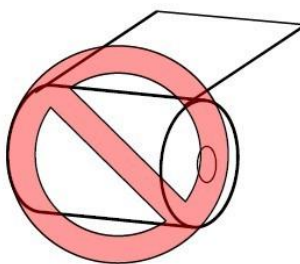
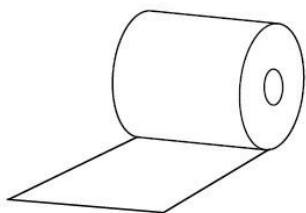

3) Inchideti capacul imprimantei

Nota: Nu fortati imprimanta prin tragerea hartiei cu mana. Folositi tasta



1.4 Pornirea/Oprirea casei de marcat

1) Daca bateria este livrata separat, conectati bateria si comutati butonul din spatele aparatului in pozitia "ON".



2) Apasati tasta  pentru a porni casa de marcat.

1.5 Meniul

Tasta MENU va permite accesul la toate functiile casei de marcat, generarea de rapoarte, programari,

etc. Intrarea in MENU se face apasand tasta , navigarea se face apasand repetat tasta



sau cu ajutorul sagetilor



, intrarea in submeniuri se face cu tasta



, revenirea la meniul anterior se face cu tasta



Mod	Afisaj	Funcție
X	MOD X	Tipareste rapoarte fara golirea memoriei
Z	MOD Z	Tipareste rapoarte cu golirea memoriei
PROG	PROGRAMARE	Programare generala
S	MOD S	Programare avansata
INFO	INFO	Arata versiune soft si tensiunea acumulatorului
OPRIRE	OPRIRE	Opreste casa de marcat

**Nota: pentru MOD X, Z si PROGRAMARE, parola este 0000 (4 zero),
pentru MOD S, parola este 20100102.**

1.6 Conectivitate

Casa de marcat dispune de un port RS232, un port USB si un port pentru comanda unui sertar. Portul RS232 poate fi folosit la conectarea unor echipamente externe ca scanner, imprimanta externa, cantar, etc.

Portul USB este destinat exclusiv conectarii la PC. Nu se pot conecta alte accesorii ca scanner, unitati de stocare, printer, etc.

Pozitionarea mufelor de conectare (vedere din spate):

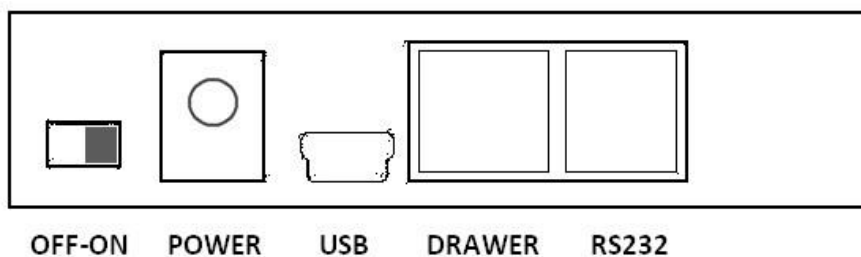

Semnificatie pini:

RS232

1. +5V
2. RXD
3. GND
4. TXD

Sertar (Drawer)

1. NC
2. Drawer-
3. NC
4. Drawer+
5. NC
6. NC

USB-mini

1. NC
2. USB_DM
3. USB_DP
4. NC
5. GND

1.7 Conectarea la PC

Casa de marcat poate fi conectata la PC pentru programare, obtinerea de rapoarte sau utilizarea ca Imprimanta Fiscala. In acest scop, PARTNER va ofera un pachet de programe care va va usura lucrul cu casa de marcat. Conectarea la PC se face prin portul USB sau RS232.

Conectarea prin portul USB

Pentru a putea folosi conectarea la PC prin portul USB, trebuie mai intai sa instalati driverul USB. Driverul il gasiti pe CD (optional) sau il puteti descarca de pe site-ul nostru www.partner.com.ro. Va rugam sa cititi instructiunile de instalare.

Pentru conectare aveti nevoie de un cablu USB – miniUSB (accesoriu optional).

Conectarea prin portul RS232 (optional)

Portul RS232 pentru conectarea la PC, este setat din fabrica la viteza de 115200 baud.

Schema cablului este descrisa in imaginea de mai jos.

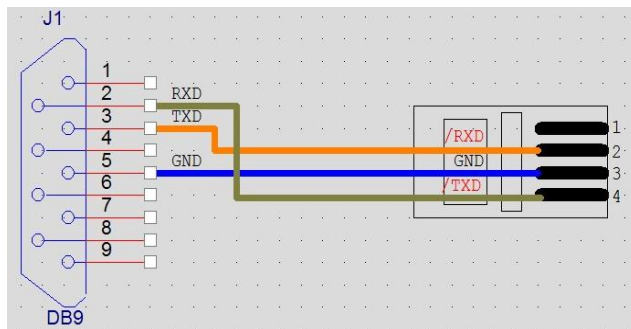
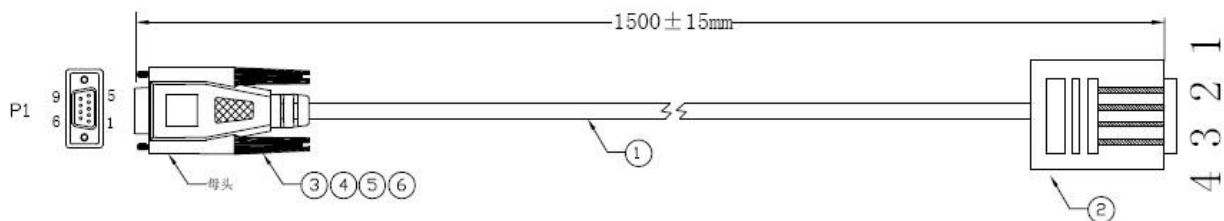

Conectare la PC

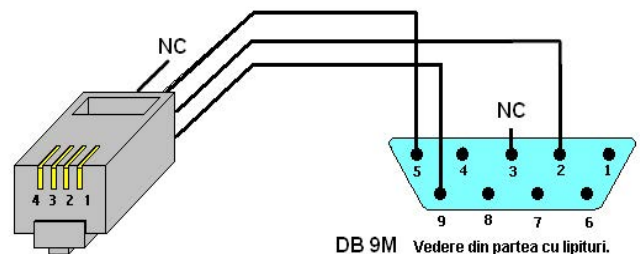

Conectare Scanner

Cablu adaptor pentru RS232

Pentru conectarea unui dispozitiv auxiliar de exemplu, un **scanner**, aveti nevoie de un cablu adaptor. Acest cablu poate fi comandat la PARTNER sau poate fi confectionat conform schemei prezentate mai sus.







NOTA: Pinul 1 de la mufa casei de marcat livreaza o tensiune de **+5V** care poate fi folosita la alimentarea unui **scanner** pentru coduri de bare.

1.8 Tastatura



Funcțiile tastelor

Tasta	Denumirea Tastei	Funcția Tastei
	Avans Hartie	- deruleaza hartia aprox. 2cm
	R/A - Suma Avans PLU	- introducere numerar in sertar - apelare articol programat
	P/O - Suma Scoasa Pret	- retragere numerar din sertar - introducere pret liber
	Inmultire	- multiplica cantitatea - introducere CIF client.
	Clear Pornit/Oprit	- iesire din meniuri, anulare erori - Pornire/Oprire casa de marcat
	Anulare Corectie	- anuleaza ultima tranzactie - anuleaza ultima inregistrare
	+%/+ / ↑	- majorari procentuale sau valorice - deplasare in sus la meniuri
	-%/- / ↓	- reduceri procentuale sau valorice - deplasare in jos la meniuri

	Taste Numerice	<ul style="list-style-type: none"> - introducere cifre (pret, cantitate) - introducere cifre/litere in programare
	Departament	<ul style="list-style-type: none"> - apelare departament programat
	Shift	<ul style="list-style-type: none"> - activeaza functia secundara a unei taste
	MENIU Anulare Bon	<ul style="list-style-type: none"> - intrare in meniuri - autentificare nr. operator - anuleaza tot bonul (<i>SHIFT+MENIU</i>) - introducere text liber
	Tichet Card	<ul style="list-style-type: none"> - plata se face cu bon valoric - plata se face cu cardul
	Subtotal Retur Marfa	<ul style="list-style-type: none"> - calculeaza totalul fara tiparire - comuta litere MARI/mici in editare - retur marfa
	Total	<ul style="list-style-type: none"> - comanda inchidere si tiparire bon - la a doua apasare, tipareste copie bon - confirmare si acces in meniuri

2. Lucrul cu casa de marcat - Programari generale

*Nota: pentru MOD X, MOD Z si PROGRAMARE, parola este 0000 (4 zero),
pentru MOD S, parola este 20100102*

2.1 Managementul Operatorilor

2.1.1 Autentificare Operator



La prima pornire apasati tasta



apoi tasta



Pentru managementul operatorilor, urmati urmatoorii pasi:

Apasati tasta  , deplasati-va cu sageata jos pana la "PROGRAMARE", apasati tasta 

introduceti parola '0000', apasati tasta  . Selectati "PROG OPERATOR", apasati  pentru a intra in meniul de programare operatori, aici se pot programa pana la 8 operatori. De exemplu, pentru operator 1, nume GEORGE (Max. 10 caractere), parola "111" (Max. 6 cifre):

Programare parola:

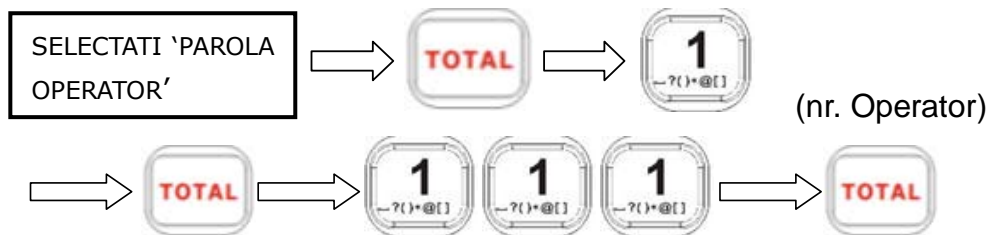

Nota: Programarea unei parole este optionala, daca nu se doreste, treceti la pasul urmator. Daca aveti o parola programata si vreti sa o dezactivati, repetati procedura si in locul parolei tastati "0"

Programare nume operator:

Nota: tasta  comuta intre litere MARI sau mici.

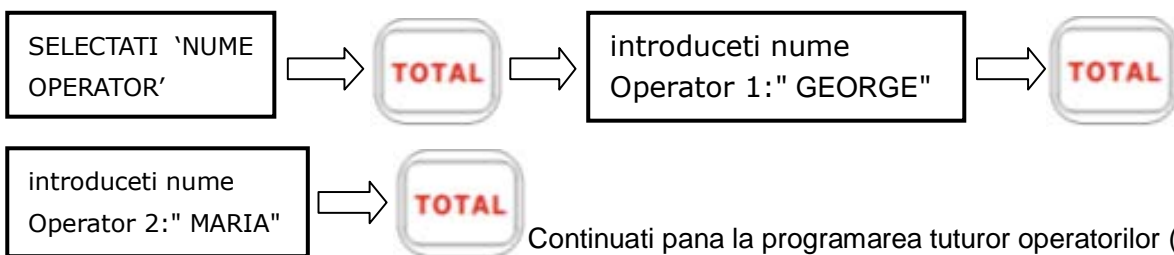

In orice moment se poate iesi din programare apasand tasta  Casa de marcat va tipari o lista cu numarul si numele operatorilor programati.





2.2 Setari Parametrii

2.2.1 Programare valori Reducere/Majorare

Se pot programa doua tipuri de operatiuni de Reducere sau Majorare:

- Procentuale: -% / +% (valoarea procentuala)
- Valorice: Reducere/MAJORARE (suma fixa)





A) Reducere procentuala:

Intrati in MENU, selectati "PROGRAMARE", apasati tasta  introduceti parola '0000', apasati tasta  .selectati "-%", apasati tasta  .Stergeti vechea valoare cu tasta .

De exemplu, pentru o reducere de 10% apasati tastele:



B) Reducere valorica

Intrati in MENU, selectati "PROGRAMARE", apasati tasta  introduceti parola '0000', apasati tasta  .selectati "Reducere". apasati tasta  . Stergeti vechea valoare cu tasta .

De exemplu, pentru o reducere de 10 lei apasati tastele:



Pentru a aplica Majorari sau Reduceri cu alte valori decat cele programate, dupa apelarea unui articol sau departament, tastati valoarea reducerii / majorarii apoi apasati tastele:

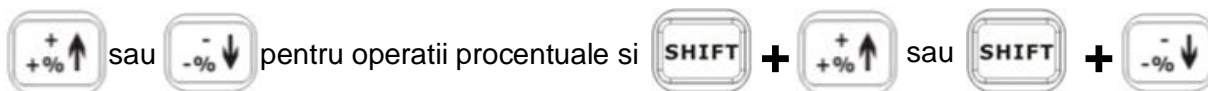

pentru operatiile valorice. Confirmati cu tasta .

Nota: Valoarea maxima pentru reducere procentuala este 99.99%

Valoarea maxima pentru reducere valorica este 999999.99.

2.2.2 Programare Parola acces MENU

Aici puteti programa o alta parola de acces la MOD X, MOD Z si PROGRAMARE.

Parola initiala este 0000 (4 de zero).

Intrati in MENU, selectati "PROGRAMARE", apasati tasta  introduceti parola '0000', apasati

tasta  .selectati "PROG PAROLA". apasati tasta .

Exemplu: programare parola noua '1111':

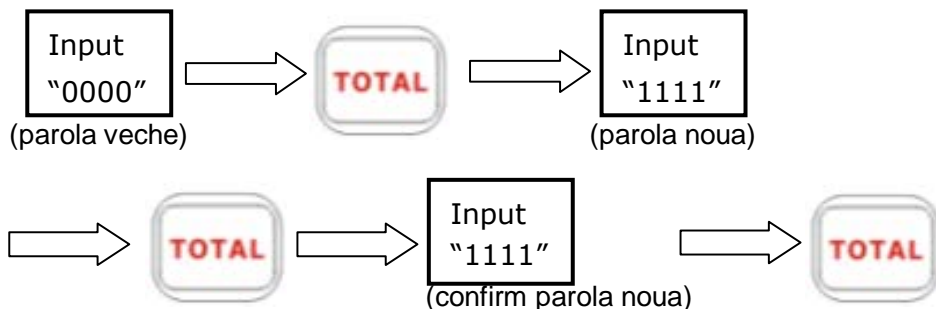

Nota: parola trebuie sa fie formata din 4 cifre.

Salvarea parolei noi va fi confirmata de un sunet lung.

2.2.3 Mesaj sfarsit de bon

Intrati in MENU, selectati "PROGRAMARE", apasati tasta  introduceti parola '0000', apasati tasta

 selectati "PROG FOOTER", apasati tasta 

Aveti la dispozitie doua linii de mesaj. Sunt permise max. 32 caractere/linie.

Parametrii text:

"0": nu tipareste mesajul

"1": text cu inaltime normala

"2": text cu inaltime dubla

2.2.4 Mesaj Publicitar pe Ecran

Intrati in MENU, selectati "PROGRAMARE", apasati tasta  introduceti parola '0000', apasati tasta



Aici puteti programa un mesaj publicitar care va apareea pe ecranele casei de marcat dupa o perioada de inactivitate (2 min.).

Parametrii Text:

"0": nu afiseaza mesajul

"1": afiseaza mesajul dupa 2 minute de inactivitate.

Nota: sunt permise max. 48 de caractere

2.2.5 Contrastul tiparii

Intrati in MENU, selectati "PROGRAMARE", apasati tasta  introduceti parola '0000', apasati tasta



Exemplu, pentru un contrast normal alegeti valoarea '5':

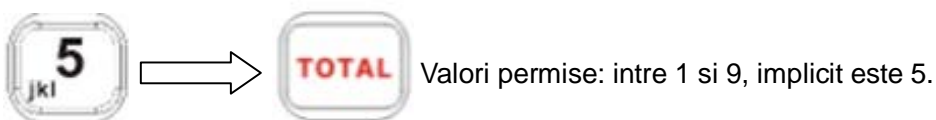

2.2.6 Linii libere intre bonuri

Intrati in MENU, selectati "PROGRAMARE", apasati tasta  introduceti parola '0000', apasati tasta

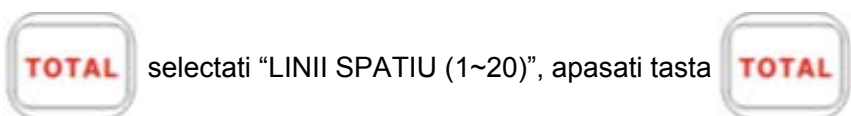

Aici puteti programa numarul de linii libere intre doua bonuri. Sunt permise valori intre 1 si 20, implicit numarul de linii libere este 4.

2.2.7 Setari port RS232

Intrati in MENU, selectati "PROGRAMARE", apasati tasta  introduceti parola '0000', apasati tasta



Scanner	Activare port	1:activ 0:inactiv
	Viteza Comunicatie	9600 (9600 este viteza maxima)
	Check Sum	1: da 0: nu
Cantar	Activare port	1: activ 0: inactiv
	Interpretare date	0/1:cantitate 2: pret total 3: cantitate si pret
	Viteza Comunicatie	9600 (9600 este viteza maxima)

2.2.8 Setari parametrui sistem

Intrati in MENU, selectati "PROGRAMARE", apasati tasta  introduceti parola '0000', apasati tasta



selectati "SET SYSTEM FLAG", apasati tasta



introduceti parola '0000', apasati tasta



PRN ZERO?- Tipareste pe raport departamentele cu vanzare "0"?- OFF; ON

SUMA DE PLATA?- OFF; ON

IMPRIM LOGO?- OFF; ON

AUTO OFF?- OFF; ON

3 LINII INALTIME DUBLA?- Tipareste primele 3 linii din antet cu inaltime dubla?-OFF; ON

INTROD PLU QTY?- Introducere cantitate la PLU? -OFF; ON

AUTO LOGOUT?- Scoate operatorul automat?-OFF; ON

KEY TONE?-Sunet taste? -OFF; ON

2.2.9 Tiparire parametrui sistem

Intrati in MENU, selectati "PROGRAMARE", apasati tasta  introduceti parola '0000', apasati tasta



selectati "IMPRIMA DATE", apasati tasta



Aici se pot tipari liste cu parametrui programati:

IMPRIMA DEPARTAMENTE

IMPRIMA OPERATOR

IMPRIMA ARTICOLE

IMPRIMA SETARI SYSTEM

2.2.10 Programare antet

Intrati in MENIU, selectati "MOD S", apasati [TOTAL], introduceti parola '20100102', apasati [TOTAL], selectati "PROG MES ANTET", apasati [TOTAL], Exemplu pentru a programa textul 'WELCOME' pe randul 4:



completati si randul 5 daca doriti apasati tasta

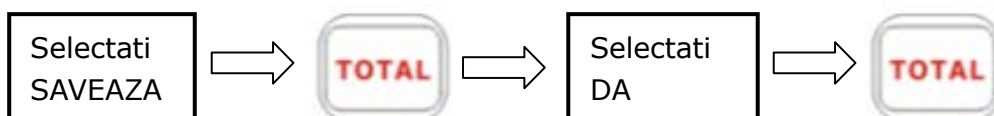

Nota: initial antetul contine 5 randuri editabile, dupa fiscalizare raman numai 2 randuri editabile, 4 si 5. Se accepta max. 32 caractere/linie si maxim 15 modificari.

2.2.11 Programare limita suma maxima SubTotal / bon

Intrati in MENIU, selectati "MOD S", apasati [TOTAL], introduceti parola '20100102', apasati [TOTAL], selectati "PROG LIMITA BON", apasati [TOTAL],
Aici puteti stabili o suma maxima la SubTotal (max. 9999999.99).

2.2.12 Cotele TVA

Intrati in MENIU, selectati "MOD S", apasati [TOTAL], introduceti parola '20100102', apasati [TOTAL], selectati "PROG COTE TVA", apasati [TOTAL]

Aici se pot programa valorile celor 4 cote de TVA disponibile, dupa fiecare valoare introdusa apasati tasta [TOTAL] pentru a trece la urmatoarea cota iar la sfarsit tasta [TOTAL] pentru salvare sau tasta [C] pentru a renunta la modificari. Daca nu ati modificat nimic, pentru iesire, apasati de doua ori tasta [C].

2.2.13 Corectare Data si Ora

Corectarea orei este necesara atunci cind se trece de la ora de iarna la cea de vara si invers. Modificarea este permisa dupa efectuarea rapoartelor de tip Z.

Apasati tasta [MENIU] intrati in "MOD S", parola este '20100102'.

Intrati la "PROG DATA ORA ", apasati [TOTAL] pentru a intra in meniu .

– Introduceti data curenta "ZZLLAAAA" [TOTAL]

– Introduceti ora curenta "OOMMSS" [TOTAL],

Casa de marcat va tipari un bon care confirma setarile de data si ora.

Verificati cu atentie data si ora tiparite pe bon, daca a-ti gresit, repetati procedura.

2.2.14 Tipareste modificari antet

Intrati in MENIU, selectati "MOD S", apasati [TOTAL], introduceti parola '20100102', apasati [TOTAL], selectati "PRINT HEAD CHANGE", apasati [TOTAL]
Casa de marcat va tipari un bon cu modificarile de antet.

2.2.15 Tipareste reseturi RAM

Intrati in MENIU, selectati "MOD S", apasati [TOTAL], introduceti parola '20100102', apasati [TOTAL], selectati "PRINT RAM-RESET", apasati [TOTAL],
Casa de marcat va tipari un bon cu numarul de reseturi RAM.

2.2.16 Tipareste modificari TVA

Intrati in MENIU, selectati "MOD S", apasati [TOTAL], introduceti parola '20100102', apasati [TOTAL], selectati "PRINT TAX-CHANGE", apasati [TOTAL]
Casa de marcat va tipari un bon cu modificarile de TVA.

2.2.17 Info

Intrati in MENIU, selectati [INFO], apasati [TOTAL], pe ecran vor fi afisate versiunea de program si tensiunea acumulatorului intern.

2.2.18 Oprirea casei de marcat

Intrati in MENIU, selectati [OPRIRE], apasati [TOTAL]. Casa de marcat se va opri.
O alta comanda de oprire a casei de marcat este apasarea prelungita a taste [C] (minim 2 sec.)

2.3 Gestionare Articole si Departamente

2.3.1 Programare Articole - PLU

Intrati in MENIU, selectati "PROGRAMARE", apasati [TOTAL], introduceti parola 0000, apasati [TOTAL], selectati "PROG PLU", apasati [TOTAL]

Exemplu de programare a unui articol cu urmatoarele date:

SUBMENUU	EXEMPLU
COD(1~3000)	1
NUME	ARTICOL1 (Max. 22 caractere)
PRET	20.00 (Max. 9999999.99)
ASOCIERE DEP	1
PARAM	1-schimbarea pretului este permisa
	0-schimbarea pretului este blocata
	2-cantitatea este obligatorie iar pretul este blocat

		16-inchide bonul automat
STOC	(optional)	1000 (Max. 999999.999)
COD BARE (0~3)	(MOD)	0 – Normal 1 – Greutate (nnnnnnn GGGGG x) 2 – Pret (nnnnnnn PPPPP x) 3 – Matrice personalizata
ENTER COD		0 - 13 cifre
Pentru MOD 0, MOD 1 si MOD 2		1 – 7 cifre (nnnnnnn)
se introduce de la tastatura sau se scaneaza.		2 - 7 cifre (nnnnnnn)
Pentru MOD 3 se introduce de la tastatura.		3 – Cconform matricei programate.

CONFIGURARE MATRICE COD BARE:

Intrati in MENIU, selectati "PROGRAMARE", apasati tasta [TOTAL], introduceti parola 0000, selectati "MATRICE COD BARE" , apasati tasta [TOTAL],

Structurarea matricei se face conform legendei de mai jos:

- I: Ignorat**
- C: Cod Articol**
- W: Greutate (grame)**
- P: Pret, (bani)**
- Q: Cantitate (nr.bucati)**
- X: Cifra control**

Exemplu: Pentru un cod care contine cod art.= 500 si pret = 2,50lei in formatul de mai jos:

Cod Bare: 2100250005000

structurati matricea dupa cum urmeaza: IIPPPPPCCCCCI

2.3.2 Programare Departmente

Intrati in MENIU, selectati "PROGRAMARE", apasati [TOTAL] , introduceti parola **0000**, apasati [TOTAL], selectati "DEPARTAMENT" , apasati [TOTAL]

Exemplu de programare a unui departament cu urmatoarele date:

SUBMENIU		EXEMPLU
PROG NUME		DEP1 (Max. 22 caractere)
PROG PRET		10.00 (Max. 9999999.99)
PROG NR TVA	1	TAX A (este permisa o singura taxa pe departament)
PROG PARAM	0	1- inchide bonul automat
		0-nu inchide bonul automat
PROG LIMITA	0	Limitare suma maxima (max: 9999999.99)

Selectati parametrul pe care doriti sa-l programati, apasati tasta [TOTAL], veti fi directionat la primul departament, introduceti valoarea dorita pentru DEP.1, apasati [TOTAL], introduceti valoarea dorita pentru DEP.2, apasati [TOTAL].....continuatii pana la programarea tuturor departamentelor (max.10).

In orice moment se poate iesi din programare apasand tasta  de doua ori.
 Casa de marcat va tipari o lista cu parametrii programati.
 Procedati la fel cu toti ceilalti parametrii pe care doriti sa-l programati.

3. Operatii de vanzare

3.1 Autentificare operator

Exemplu pentru autentificare operator 1 cu parola 111



3.2 Vanzari pe articole

Exemplu vanzare articol cu pret fix PLU 1



```
(HEADER)
CIF:120100001

06-01-2012      000001
DEPART.1
1*10.00      10.00 A
TOTAL      10.00
BRUT A 10.00 24% 1.94
NUMERAR      10.00

1 clerk1      13:34
R AB1234567890
*** BON FISCAL***
```

3.3 Vanzari pe departamente

Exemplu vanzare departament cu pret fix Dept 1

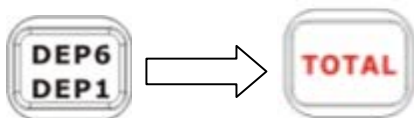

```
(HEADER)
CIF:120100001

06-01-2012      000001
DEPART.1
1*10.00      10.00 A
TOTAL      10.00
BRUT A 10.00 24% 1.94
NUMERAR      10.00

2 clerk1      13:34
R AB1234567890
*** BON FISCAL***
(TAIL)
```

3.4 Vanzari multiple pe articole

Exemplu vanzare mai multe articole pe un bon PLU1, PLU2, PLU3

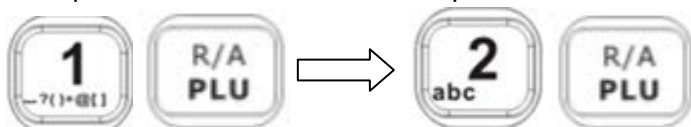

```
(HEADER)
CIF:120100001

06-01-2012      000002
PLU1
1*10.00      10.00 A
PLU2
1*10.00      10.00 B
PLU3
1*10.00      10.00 C
TOTAL      30.00
BRUT A 10.00 24% 1.94
BRUT B 10.00 9% 0.83
BRUT C 10.00 5% 0.48
NUMERAR      30.00

0002 02 clerk1      13:36
R AB1234567890
*** BON FISCAL***
(TAIL)
```

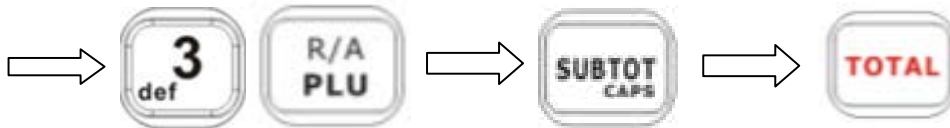

3.5 Vanzari multiple pe departamente

Exempu vanzare cu mai multe departamente pe un bon: DEP1, DEP2, si DEP3,

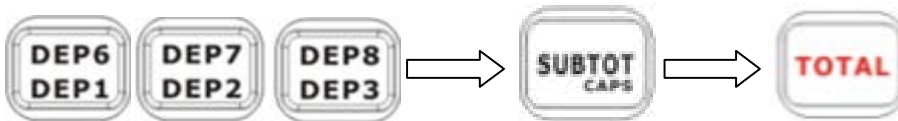

(HEADER)	
CIF:120100001	
06-01-2012	000003
DEPART.1	
1*10.00	10.00 A
DEPART.2	
1*10.00	10.00 B
DEPART.3	
1*10.00	10.00 C
TOTAL	30.00
BRUT A	10.00 24% 1.94
BRUT B	10.00 9% 0.83
BRUT C	10.00 5% 0.48
NUMERAR	30.00
0003 02 clerk1 13:40	
R AB1234567890	
*** BON FISCAL***	
(TAIL)	

3.6 Vanzari combinate pe articole si departamente

Exemplu vanzare combinata pe un bon: PLU1, PLU2, si DEP1

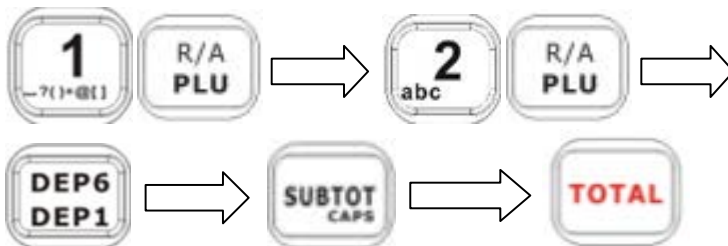

(HEADER)	
CIF:120100001	
06-01-2012	000004
PLU1	
1*10.00	10.00 A
PLU2	
1*10.00	10.00 B
DEPART.1	
1*10.00	10.00 A
TOTAL	30.00
BRUT A	20.00 24% 3.87
BRUT B	10.00 9% 0.83
NUMERAR	30.00
0004 02 clerk1 13:43	
R AB1234567890	
*** BON FISCAL***	
(TAIL)	

Dacă se dorește tipărirea de date aditionale despre un produs, după introducerea acestuia pe bon, se intra în modul "Text Liber" si se procedeaza după cum urmează:

[1] PLU

[MENIU]

Scriu rand 1 (max.32 caractere) [TOTAL]

Scriu rand 2 [TOTAL]

(se pot scrie pana la 16 rânduri)

Pentru a ieși din modul "Text Liber" apas tasta [C]

Se pot introduce în continuare alte articole sau se apasa tasta [TOTAL] pentru închiderea bonului.

Nota: Daca in timpul tiparii unui bon se termina rola de hartie, instalati o rola noua, inchideti capacul imprimantei si asteptati continuarea tiparii.

Daca se doreste o copie a ultimului bon, apasati inca o data tasta [TOTAL].

Copia tiparita va fi "Bon Nefiscal"

4. Utilizarea tastaturii



Se foloseste pentru avansul hartiei.



- A. Folosita pentru apelarea unui articol.
- B. Introducere numerar in sertar.

Exemplu introducere 100.00 lei in sertar



(HEADER)	
CIF:120100001	
06-01-2012	000006
R/A	100.00
01 clerk1	13:47
=== BON NEFISCAL ===	
(TAIL)	



- A. Schimbarea temporara de pret la un articol - Vanzare cu pret liber.
- B Schimbarea temporara de pret la un departament - Vanzare cu pret liber.
- C. Retragere numerar din sertar.

A: Exemplu vanzare cu schimbare de pret la articolul PLU1, pret nou = 20.00 lei :



B: Exemplu vanzare cu schimbare de pret la DEP1, pret nou = 25 lei:



Sau mai simplu:

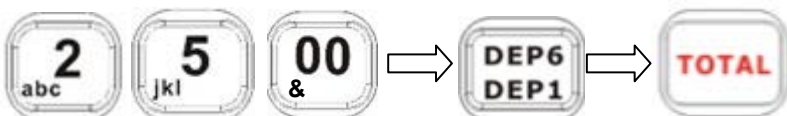

C: Exemplu de retragere a sumei de 100 lei din sertar.

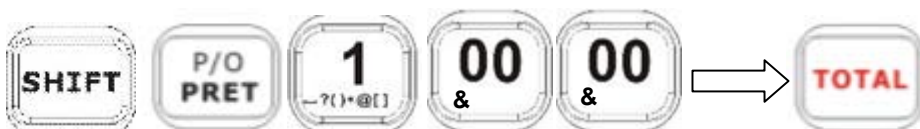

Nota: schimbarea de pret are caracter temporar, pretul introdus in timpul vanzarii nu va fi salvat in baza de date cu PLU/Dept.



- A. Inmultirea
- B. Factura simplificata

A: Exemplu vanzare 10 buc x PLU1:

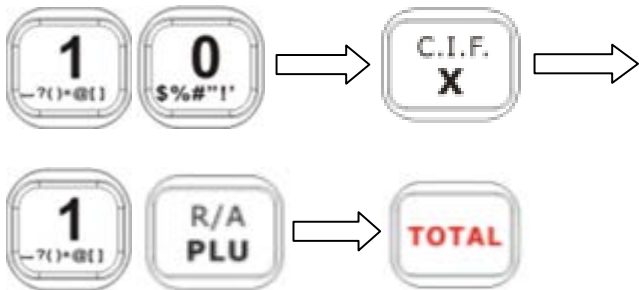

(HEADER)	
CIF:120100001	
06-01-2012	000005
PLU1	
10*10.00	10.00 A
TOTAL	100.00
BRUT A	100.00 24% 19.35
NUMERAR	100.00
0005 02 clerk1 13:45	
AB1234567890	
*** BON FISCAL***	
(TAIL)	

B: Factura simplificata

In cadrul bonului, apasati tasta [SHIFT] apoi tasta [X]. Introduceti datele clientului (max 3 randuri) si CIF client.
Exemplu vanzare PLU1:

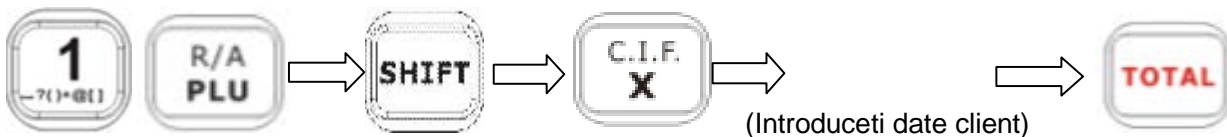

Nota: la codul CIF se pot scrie litere si cifre.



- Anuleaza o eroare sau revenire la meniul anterior in programare.
- Pornire / Oprire casa de marcat.



- A. Anuleaza o tranzactie din cadrul bonului.
Exemplu: am vandut PLU1, PLU2, PLU3 si vreau sa anulez PLU1.
Apas tasta [SHIFT] [ANULARE] , tasta [1] apoi tasta [PLU].
- B Corectie; Daca este apasata in cadrul unui bon, anuleaza ultima tranzactie.



[+% / +] Folosita la operatiunile de majorare.

Exemplu de majorare procentuala programata (+10.00%):

A: Daca se doreste o majorare procentuala programata de +10.00%, dupa fiecare articol sau dupa **SUBTOTAL** se apasa direct tasta [%+]

Exemplu de majorare valorica cu 10.00 lei

B: Daca se doreste o majorare valorica programata de 10.00 lei, dupa fiecare articol sau dupa **SUBTOTAL** se apasa tasta [SHIFT] apoi tasta [%+]

(HEADER)	
CIF:120100001	
06-01-2012	000009
PLU1	
10*10.00	10.00 A
+% 10%	1.00 A
TOTAL	11.00
BRUT A	11.00 24% 2.13
NUMERAR	11.00
0007 02 clerk1 13:52	
AB1234567890	
*** BON FISCAL***	
(TAIL)	



[-% / -] Folosita la operatiunile de reducere.

Exemplu de reducere procentuala programata (-10.00%):

A: Daca se doreste o reducere procentuala programata de -10.00%, dupa fiecare articol sau dupa **SUBTOTAL** se apasa direct tasta [-%] Exemplu de reducere valorica de -10.00 lei

B: Daca se doreste o reducere valorica programata de -10.00 lei, dupa fiecare articol sau dupa **SUBTOTAL** se apasa tasta [SHIFT] apoi tasta [-%]

(HEADER)	
CIF:120100001	
06-01-2012	000008
PLU1	
10 ³ 10.00	10.00 A
-% 10%	-1.00 A
TOTAL	9.00
BRUTA	9.00 24% 1.74
NUMERAR	9.00
0006 02 clerk1	13:52
R AB1234567890	
*** BON FISCAL***	
(TAIL)	

Nota: Pentru aplicarea unor majorari sau reduceri altele decat cele programate, inainte de folosirea tastelor de majorare/reducere procentuala [±%] pentru situatia **A** sau majorare/reducere valorica [SHIFT][±%] pentru situatia **B**, trebuie sa introduceti valoarea dorita.

Exemple reduceri cu valoare neprogramata la un articol cu preț liber:

A: 1000 [PRET] 1 [PLU] 1200 [-%] -reducere procentuala libera (-12%)

B: 1000 [PRET] 1 [PLU] 250 [SHIFT][-%] -reducere valorica libera (-2,50 lei)



Activeaza fuctia secundara a unei taste.



MENIU / ANULARE BON:

Pentru intrarea in meniuri sau autentificare casier.

Daca este apasata (cu [SHIFT]) in cadrul unui bon, intregul bon va fi anulat



CARD / TICHET

Incasare cu **CARD**

[SHIFT]+[CARD] - Incasarea cu **TICHET** valoric



SUBTOTAL

Retur Marfa: Permite receptia unui produs vandut anterior. ([SHIFT]+[SUBTOT])

Subtotal: Afiseaza suma totala a produselor introduse pana in acel moment.

Retur Marfa:

Exemplu retur articol PLU1 (preturi fixe):



Exemplu retur articol PLU1 (preturi libere):

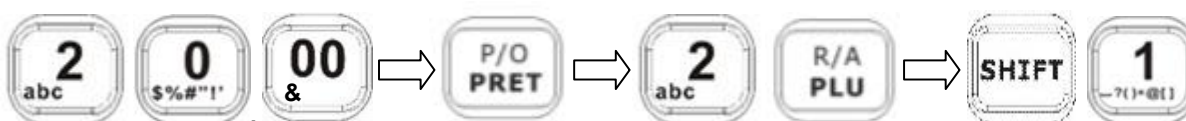



Nota: Articolul vandut si articolul returnat trebuie sa aibe aceeasi cota de TVA. Rezultatul operatiunii de retur nu poate avea o valoare negativa.



TOTAL

Incasare cu numerar, inchide bonul, copie bon, intrare in submeniu sau confirmare.

5. Rapoarte

Nota: rapoartele tiparite din MOD X nu golesc memoria de lucru in timp ce rapoartele din MOD Z golesc memoria si transfera datele in memoria fiscala.

Daca in timpul tiparii unui raport se termina rola de hartie, instalati o rola noua, inchideti capacul imprimantei si asteptati continuarea tiparii.

5.1 Managementul Rapoartelor

5.1.1 Rapoarte de tip X

Intrati in MENU, intrati la "MOD X". parola este: "0000"

ZILNIC INFORMATIV	Raport Zilnic de tip X
ARTICOLE VANDUTE	Raport cu Articolele vandute
OPERATOR REPORT	Raport pe Operatori
VANZARI ORARE	Raport pe un interval ORAR
VANZARI DEPARTME	Raport cu Vanzari pe Departamente
IMPRIMA JE	Raport Jurnal Electleic

5.1.2 Rapoarte de tip Z

Intrati in MENU, intrati la "MOD Z". parola este: "0000"

RAPORT ZILNIC-Z	Raport Zilnic de tip Z
ARTICOLE VANDUTE	Raport cu Articolele vandute
OPERATOR REPORT	Raport pe Operatori
VANZARI ORARE	Raport pe un interval ORAR (va fi sters dupa tiparirea raportului Z)
VANZARI DEPARTME	Raport cu Vanzari pe Departamente
RAPORT FISCAL	Rapoarte fiscale periodice

Optional: Dupa tiparirea raportului Z, casa de marcat va trimite automat raportul la un server prin GPRS. Pana nu se obtine confirmarea transmiterii raportului, casa de marcat nu poate fi folosita.

5.1.3 Rapoarte Fiscale

Intrati in MENU, intrati la "MOD Z", mergeti la "RAPORT FISCAL". De aici se pot tipari mai multe tipuri de rapoarte periodice:

PERIODIC	DETALIAT	De la data la data (format data ZZ.LL.AA) de la Z nr. la Z nr.
	SUMAR	De la data la data (format data ZZ.LL.AA) de la Z nr. la Z nr.
LUNAR	DETALIAT	De la data la data (format data LL.AA)
	SUMAR	De la data la data (format data LL.AA)
PERIODIC LA PC	DETALIAT	De la data la data (format data ZZ.LL.AA) de la Z nr. la Z nr.
	SUMAR	De la data la data (format data ZZ.LL.AA) de la Z nr. la Z nr.

Nota: La solicitarea de tiparire a raportului Z, casa de marcat va tipari mai intai Jurnalul Electronic si apoi raportul Z.

Rapoartele fiscale sunt disponibile numai dupa fiscalizarea casei de marcat.

6. Intretinere si Service

Acest aparat nu contine componente, care pot fi reparate de catre utilizator. Pentru orice interventie, va rugam sa apelati la un reprezentant autorizat PARTNER. Interventiile neautorizate poate duce la agravarea defectiunilor si la pierderea garantiei.

- Asigurati-va ca tensiunea prizei corespunde cu tensiunea de intrare tiparita pe placuta de identificare a alimentatorului. Nu conectati adaptoare de alimentare de la alti producatori. Utilizati alimentatorul numai in scopul pentru care a fost proiectat. Utilizarea necorespunzatoare poate duce la deteriorarea echipamentului, incendiu, sau electrocutare.

- In cazul folosirii unui prelungitor, asigurati-va ca acesta îndeplineste standardele de siguranta in vigoare si este prevazut cu impamantare. In caz contrar, exista riscul de incendiu, sau electrocutare..

- Nu introduceti sau deconectati cablul de alimentare cu mainile ude. Acest lucru poate duce la soc electric sever.

- Nu utilizati prize electrice la care sunt conectate motoare de putere mare sau alte dispozitive care pot genera fluctuatii de tensiune, paraziti electrici.

- Conectati întotdeauna cablul de alimentare la casa de marcat înainte de a conecta alimentatorul la priza de perete.

- Cand deconectati cablul de curent continuu, tineti-l ferm în zona de conectare. Nu trageți direct de cablu.
- Nu încercați niciodata sa reparati acest produs. Lucrarile de reparatii necorespunzatoare pot fi periculoase.
- Nu demontati si nu aduceti modificari acestui produs. Interventiile neautorizate pot duce la vatamare corporala, incendiu sau electrocutare.

Pentru o functionare indelungata si in bune conditii va recomandam sa efectuati operatiunile de intretinere descrise mai jos, la intervalele indicate:

Intretinerea zilnica

Operatiunea trebuie sa fie efectuata de catre casier înainte de a începe lucrul.

- Verificați integritatea sigiliului fiscal existent pe carcasa aparatului
- Inspectie a integritatii carcasei, ștergere praf, îndepartarea eventualelor corpuri straine existente în mecanismul imprimantei sau tastatura
- Verificați conectarea aparatului la alimentator si priza.
- Verificați corectitudinea datei și a orei și corecțiți daca este cazul

Întreținerea lunara

Operatiunea se efectueaza de catre tehnicianul de service autorizat.

- Verificați integritatea sigiliului fiscal existent pe carcasa aparatului
- Verificați prezența cutter-ului de taiere a bonului
- Ștergeți tastatura de praf și murdarie pentru a preveni blocarea tastelor
- Ștergeți imprimanta de praf, de resturile de hartie sau alte materiale
- Executați testele de imprimanta și tastatura
- Verificați corectitudinea datei și a orei și corecțiți-o daca este cazul
- Cand numarul de bonuri tiparite se apropie de 30 000 aparatul trebuie desigilat și efectuat un service al imprimantei termice

Întreținerea semestrială

Operatiunea se efectueaza de catre tehnicianul de service autorizat si presupune interventii care necesita îndepartarea sigiliului fiscal de pe aparat:

- Verificați integritatea cablajului și conectorilor de legatura
- Ștergeți cu alcool mecanismul de avans al hartiei și capul termic
- Verificați nivelul de încărcare al bateriei pentru circuitele primare și secundare de alimentare electrica
- Verificați daca exista actualizari sau noutați publicate de PARTNER CORPORATION
- Executați testele specifice pentru afisaje, tastatura, si imprimanta

Lista cu mesaje de eroare

Cod Eroare	Descriere	Rezolvare
1	Functie interzisa	Anulati eroarea cu tasta [C]
2	Eroare login operator	Autenticati-va ca operator (1 - 8)
3	Cantitate eronata	Introduceti corect cantitatea
4	Interzis Void	Introduceti corect pretul sau cantitatea.
5	Eroare pret introdus	Introduceti corect pretul
9	Eroare prog ora	Introduceti ora in formatul corect HHMMSS
10	Eroare cod bare introdus	Introduceti corect codul de bare (max 13 cifre)
11	Max 120 articole pe bon	Inchideti bonul curent si incepeti altul
12	Cod de bare neprogramat	Articol inexistent sau cod bare neprogramat
13	Eroare parola	Introduceti parola corecta
14	Eroare introducere data	Introduceti data in formatul corect ZZLLAAAA
15	ECR este in vanzari	Inchideti bonul curent
16	Depasire numerar in sertar	Maxim permis: 999999999.99
17	Depasire suma R/A	Maxim permis: 999999999.99
18	Depasire suma P/O	Maxim permis: 999999999.99
19	Pret invalid	Introduceti un pret valid
20	Eroare pret	Introduceti corect pretul
23	Eroare scriere in MF	Contactati departamentul service
25	Dept space is full	Numarul departamentului sa fie intre 1 ~20
26	Tax rate space is full	Numarul cotei TVA sa fie intre 1~5
27	Memorie fiscala plina	Trebuie sa inlocuiti memoria fiscala
29	Remaining z report (1-30)	Memoria fiscala este aproape plina, au ramas mai putin de 30 de rapoarte Z.
30	Depasire Limita Suma	Incadrati-va in limita de suma stabilita
31	Antetul a fost modificat de 15 ori	Trebuie sa inlocuiti memoria fiscala
32	Insuficient num in sertar	Introduceti numerar in sertar (R/A)
33	Eroare data	Introduceti o data valida.
35	Eroare subtotal	Inchideti bonul curent si continuati pe alt bon
36	Depasire limita Pret	Incadrati-va in limita de pret stabilita
37	Efectuati raportul Z	Efectuati raportul Z
38	Cod de bare existent	Programati alt cod de bare
39	Eroare secventa taste	Efectuati corect operatiunea
40	Depasire 24 ore	Depasire 24 H Efectuati raportul Z
41	Depasire 48 ore	Depasire 48 H Efectuati raportul Z
42	Inregistrarea nu este gasita	Aceasta inregistrare nu este in memoria fiscala
43	LAST Z NO SEND TO SERVER Ultimul Z nu sa transmis.	Trimiteti din nou raportul Z la server
44	JE plin	Inlocuiti memoria Jurnal

45	RETUR Nepermis	Produsul returnat are o cota de TVA diferita de produsul din vanzarea curenta. Cotele de TVA trebuie sa fie aceleasi.
	LIPSA HARTIE OPERATOR	Instalati o noua rola de hartie si asteptati continuarea tiparii.
	AFISAJ DECONECTAT	Contactati departamentul service
	AF CLIENT DECONECTAT	Contactati departamentul service
	TASTATURA DECONECTATA	Contactati departamentul service
	IMPRIMANTA DECONECTATA	Contactati departamentul service
	HWREST PIN ERROR	Contactati departamentul service
	MF DECONECTATA	Contactati departamentul service
	BAT RAM <90%	Contactati departamentul service
	BAT RAM DECONECTATA	Contactati departamentul service
	Imprimanta Supraincalzita	Asteptati racirea imprimantei
	EROARE FLASH	Contactati departamentul service
	EROARE RTC	Contactati departamentul service
	EROARE MF	Contactati departamentul service
	EROARE DATA CALENDAR	Data depaseste 31, Decembrie, 2099, introduceti data corecta

NOTE:

All informations included in this manual are property of PARTNER CORPORATION.

Any reproduction, publication or use of this material without written permission from PARTNER CORPORATION is strictly prohibited.

Copyright © 2014 PARTNER CORPORATION

PARTNER CORPORATION SRL Bucharest, Romania, Str. Mures No. 63, District 1 Tel / fax: 021-2240995 Tel / Fax: 021-2241474

www.partner.com.ro